

Tang og tjære

Sprydstagerig. Sætning og bjergning af sejl

3. Under sejladsen

Følgende er uddrag af

Søspejd I, II og III

Impulsserien. DDS.

De 3 hæfter udkom i henholdsvis 1986, 1989 og 1990

Søspejd I og II henvender sig til den "menige spejder".
Søspejd III tager mere avancerede og kritiske emner op, såsom grundstødning, havari og sejladis i hårdt vejr. Dvs. III henvender sig til den erfarne fartøjsfører.

- a. Storsejls- og fokkeskøder passes.
- b. Sejladis på en bestemt kurs med og uden brug af kompas, såvel på rumskøds, halvvinde- som på bidevindssejladis.
- c. Båden søges holdt støt i vind-øjet.
- d. Fokken sættes og bjærges.
- e. Ankring og letning under fartøjsførers ledelse.

Du skal vide, at der på havet er lo-ve og bestemmelser, som man SKAL overholde.

SØLOVEN siger bl.a., at der i et- hvert skib SKAL være en ansvarlig skibsfører; det er den person vi kalder fartøjsføreren.

FARTØJSFØREREN har ansva- ret for SEJLADSEN og besætnin- gens SIKKERHED, og det er hæn- de/han, der bestemmer alt om bord. (Forhåbentlig bestemmer han/hun ikke, hvornår I skal have pandekager, for det kan I vel blive enige om indbyrdes)?

Noget af det første, fartøjsføreren kan sætte dig til under sejladsen, er f.eks.:

a. Storsejls- og fokkeskøder passes.

Dette job kræver, som så mange andre om bord, at man er op- mærksom hele tiden. Holder du godt øje med dit sejl, lærer du også hurtigt at klare det job.

ALMINDELIG REGEL:

Intet sejl må blafre eller have for- kerte "buler" (facon), hvis det skal give fuld fremdrift.

Hold derfor øje med:

HVOR vinden kommer fra, og HVORDAN sejlet står; det må helst ikke blafre ("leve").

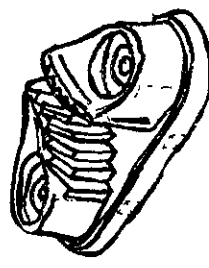

Hvis sejlet blafir ("lever"):
Hal hjem til det ikke "lever" mere, og gør fast med et SLIPPESTIK (evt. i frølår eller på selvåsende klampe).

Måske synes du, at du har halet for meget. Er du i tvivl, så SLÆK (løsn) til sejlet "lever" igen; HAL derefter lidt hjem.

Dette gælder både for STORSEJL og FOK (dog ikke på bidevindssejls, men mere herom senere!).

Om skøder

HUSK ALTID at bruge slippestik; man skal altid lynhurtigt kunne slække på skøderne; det kan være livsvigtigt.

Derfor skal du også altid automatisk kvejle/klare din skøder op, når de er gjort fast eller ikke bruges...

Sejler du med skøderne slæbende i vandet, siger man, at man "har vasketøj ude"!

NB!

I hårdt vejr og bygevejr kan det være nødvendigt at sidde med skødet i hånden klar til øjeblikkeligt slæk; pas på det ikke er viklet ind i noget! Du må altså heller ikke sno skødet omkring hånden!

SLIPSTIK

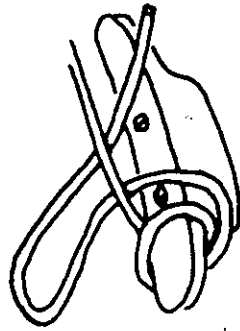
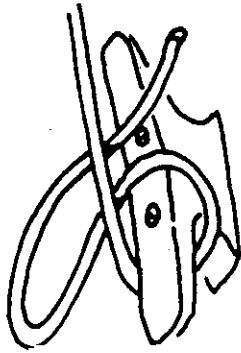

b. Sejlsads på en bestemt kurs med og uden brug af kompas, såvel på rumskøds-, halvinds- som på bidevindssejlsads.

Du skal også kunne styre båden ("holde pinden"), så du ikke bare er "fyld" om bord.

Bådens kurs = den vej, båden sejler, kan du bedst og mest nøjagtigt afgøre ved fra rorgængerens plads at kigge/sigte hen langs mast og forstag.

Prøv først at styre på RUMSKØDS- eller HALVINDSsejlsads. Det er nok det letteste. Styr mod et bestemt punkt/mærke og få træning i styring af båden.



RUMSKØD ELLER HALVVIND

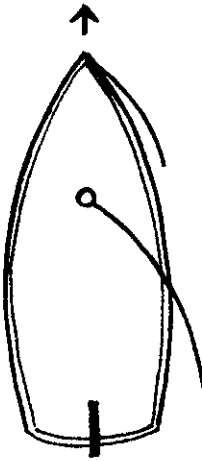

LÆNSE

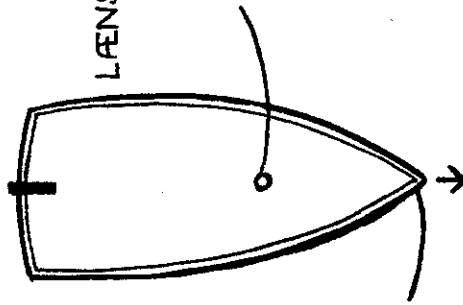

BIDEVIND

Fartøjsføreren kan give dig et mærke at styre efter. (Det skal ikke være et andet skib eller en sky!), men en skorsten, en bølge, et hus eller lignende tydeligt mærke, der ikke bevæger sig.

I begyndelsen er det anstrengende, fordi du **hele tiden** er nødt til at være opmærksom og se fremefter, men bliv ved. Træningen giver hurtigt resultat, og efter nogle gange kan du slappe af og blot skøve fremefter en gang imellem.

HUSK så få og små rorbevægelser som muligt; enhver rorbevægelse tager farten af båden.

At styre efter kompas

Prøv at styre efter kompas på rumskøds- og halvind. Fartøjsføreren viser dig, hvilken streg/grad du skal styre efter.

c. Båden søges holdt støt i vindøjet.

På havet kan der opstå situationer (havari, ankring, rebning...), hvor det kan være afgørende, at **alle om bord** forstår at holde båden støt i VINDØJET (stævnen lige op mod vinden).

Hvis fartøjet skal "holdes støt i vindøjet", skal der være SLÆK PÅ ALLE SKØDER. Roret holdes midtskibs, og kun med små bevægelser af roret (helst ingen!) forsøger du at holde stævnen lige op i vinden - og søerne!

Fokken er det-sejl, der først og fremmest vil forsøge at fjerne båden fra vindøjet. Derfor skal du være meget opmærksom på dete, og der skal være fuldt slæk på fokkeskøderne, så fokken absolut ikke trækker.

Hvis fartøjet alligevel falder af, må du prøve at få så meget fart i "skivet", at du igen **sejler** fartøjet op i vinden; dette kan gøres ved at være parat til at hale hjem i storskødet og hurtigt slække igen, så snart der kommer lidt fart i "skivet"; fart nok til at styre op i vinden (vindøjet!). Husk små og effektive rorb bevægelser.

Det er svært - meget svært - at holde fartøjet støt i vindøjet, men prøv mange gange for sjov. Du kan komme ud for at skulle bruge det for alvor.

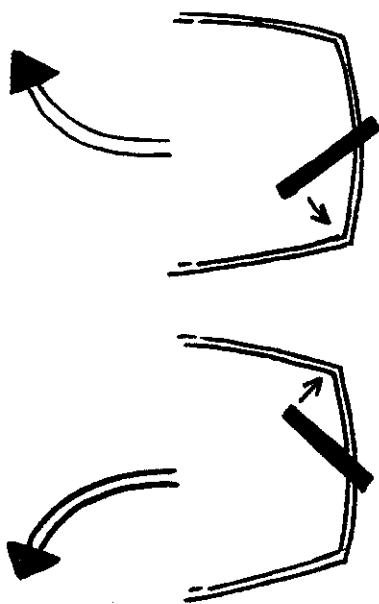
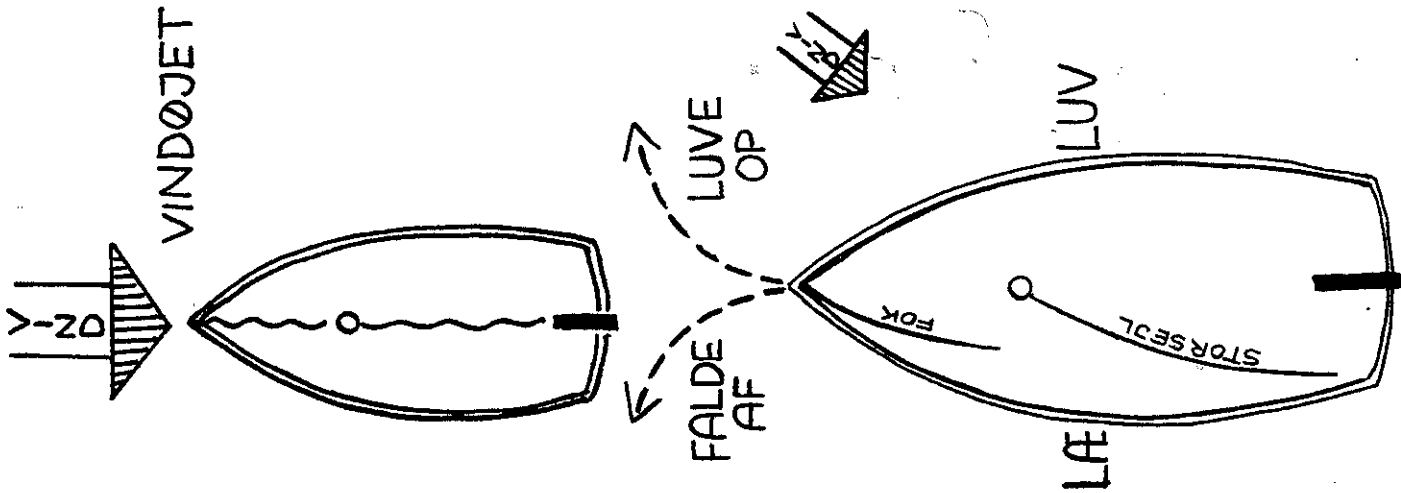

RORPINDSBEVÆGELSER

Find ud af, hvad du skal gøre med "pinden", når kompasset drejer den ene eller den anden vej.

Hvis du er kommet ud af kurs, får du graden/stregen tilbage "på plads" ved at føre rorpinden til SAMME side, som du ønsker graden/stregen skal dreje.

Du skal holde kursen nøjagtigt, men ikke krampagtigt; slap af og styr med små rorbbevægelser, så vil du opdage, at du holder skibet lidt på hver side af kursen; snart lidt på den ene side og snart lige så meget på den anden. Det er en kunst, men den kan læres.

Bidevindssejls

At sejle BIDEVIND betyder, at du sejler så tæt til vinden, som det nu er muligt, uden at sejlene lever; du "bider" dig fast til vindøjet! 4 streger (45°) fra vinden er godt nok.

Naturligvis er sejlene halet helt tot.

Er du i tvivl, om du sejler så tæt til vinden, som det nu er muligt, så forsøg at dreje stævnen op mod vinden, indtil sejlene lever. Når sejlene begynder at "leve", er du kommet for tæt til vinden (vindøjet!); derfor hiver du "pinden" lidt til luv (modsat sejlernes stilling).

Når sejlene lige akkurat igen er fulde (ikke blaffer), er du på rette kurs og sejler "så højt", du kan.

Hvis du under bidevindssejlsaden kommer i tvivl, om du sejler højt nok (sejler tæt nok til vinden), prøv du igen at dreje stævnen op mod vinden = LUV OP ved at føre pinden mod storsejlet.

Du luv op, indtil sejlene lever, og så FALDER du AF igen; blot lidt ad gangen.

FALDE AF = styre bort fra vinden (falde af fra vinden!) ved at hive i rorpinden lidt til luv.

Svært?? Ja, men andre har lært det før dig!!!

d. Fokken sættes og bjærges.

Første gang kan du være med til at sørge for, at fokken ikke falder i vandet; siden kan du passe fokkeskødet, når I skal bjærge eller sætte fokken. Når du er blevet fortrolig med skibets bevægelser, har sejlet mange gange, så kan du også klare bjærgning og sætning af fokken.

Som så meget andet om bord, skal I indøve en bestemt fremgangsmåde, når I bjærger og sætter fokken. Det kan gøres på mange måder, f. eks. således:

Bjærgning af fok:

Fartøjstørerer fordeler arbejdet. F. eks. én gast ved fokkefald, én ved fokkeskøderne og måske én til at bjærge ind i sejlet, så det ikke går i vandet.

Derefter:

1. F (fartøjstørerer): "KLAR TIL AT BJÆRGE FOKKEN!"
2. Besætningen gentager: "KLAR TIL BJÆRGE FOKKEN!"
3. En gast tager kvejlet (fokkefaldet) af klampen ved masten UDEN at løsne slippstikket. Kvejlet lægges pænt på dækket, så faldet siden kan løbe uhindret ud (det er pinligt, hvis du opdager faldet som en "fuglere" halvt oppe i masten). En anden gast er klar til at slække på fokkeskødet.

Når gasterne er færdige med dette, varskoer (siger) de...

4. G (gasterne): "ER KLAR!" eller "KLAR ERI" evt. "KLAR VED FOKKEN!" I det fartøjet drejes op i vinden, varskoer fartøjstørerer:

5. F: "BJÆRG FOKKEN!" ell. "LAD FOKKEN GÅ!"

og gasterne gentager ordren. Med et raskt ryk løsnes slippesilk, og både fald og skøde slækkes, så fokken glider ned. (Pas på, at fokken ikke falder i vandet! Det er sjusket at se på, og våde sejl skal tørres.

Det kan forhindres ved, at der hales ind i fokkeskødet i takt med, at fokken glider ned; pas på, at den ikke kommer til at trække).

6. G: "FOKKEN NEDE!" ell. "FOKKEN BJÆRGET!" Derefter rigges fokkefald, fokkeskøder og fokken af, så man ikke tramper rundt i sejlet.

7. G: "FOKKEN ER BJÆRGET!"

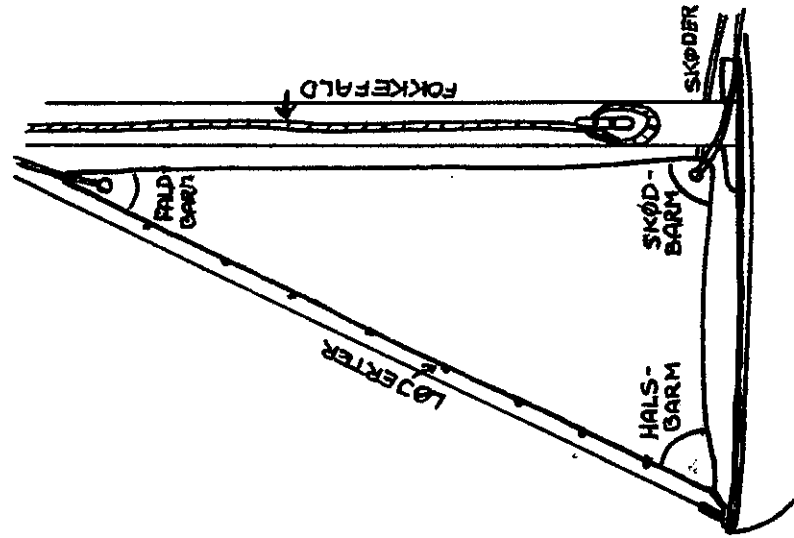
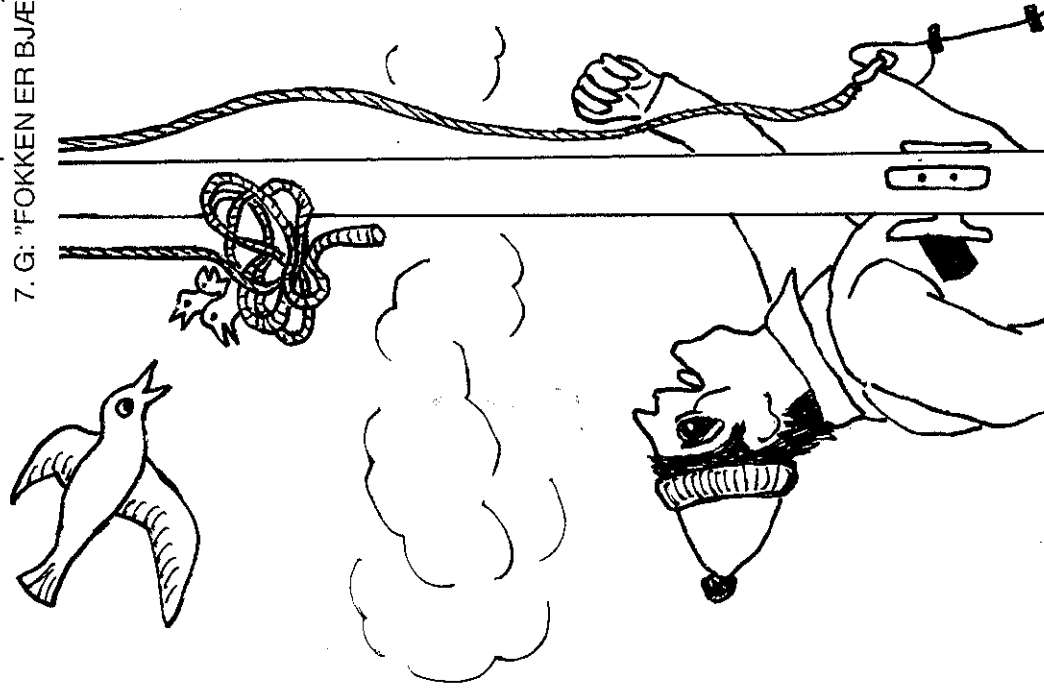

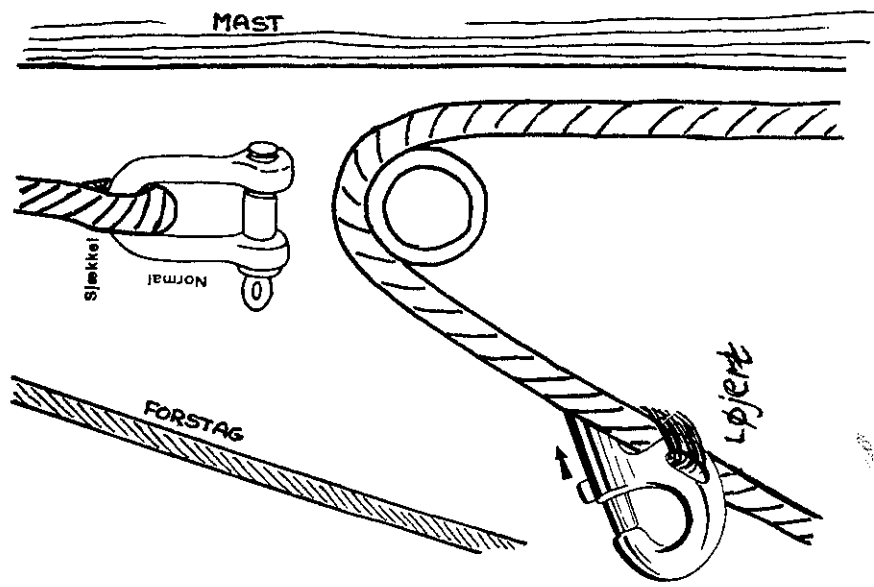

Sætning af fok:

Fartøjsføreren fordeler igen arbejdet og varskoer derefter:

1. F: "GØR FOKKEN KLAR!" (Ordren gentages). Derefter tages fokken ud af sejlposer. HALSBARMEN gøres fast ved forstaget på sædvanlig måde. (Pas på, at sjæklen ikke drøner ud til rødspætterne! - og pas på ikke at sætte fokken omvendt; det er flovt!)

LØJERTERNE (KARABINHA-GERNE) gøres fast til forstaget; begynd **nedefra!** Rig FOKKEFALD i FALDBARM efter jeres eget system. Rig FOKKESKØDER i SKØDBARMEN, og før skøderne igennem SKØDEVISERNE (KLODERNE!) langs dækket. Husk at forsyne tampene med et STOPPEKNOB (ottetalsstik!).

2. G: "KLAR VED FOKKEN!"

3. F: "SÆT FOKKEN!"
Gasten haler i fokkefaldet, og fokken går uhindret til tops. Se på fokken, mens du haler. Fokkefaldet strækkes over klampen og fastgøres med slippepen og fastgøres med slippepen. I samme øjeblik dette er gjort, varskoes:

4. G: "FOKKEN SAT!" ell. "FOKKEN FAST!"
Rorgænger og gasterne ved skøderne kan nu hale hjem til sejlsads, idet skibet falder af for vinden.

Gasten ved fokkefaldet fortsætter med at kvejle op og sætter kvejlet fast på klampen.

Fartøjsføreren og rorgænger kan naturligvis godt være samme person, men prøv at skifte lidt.

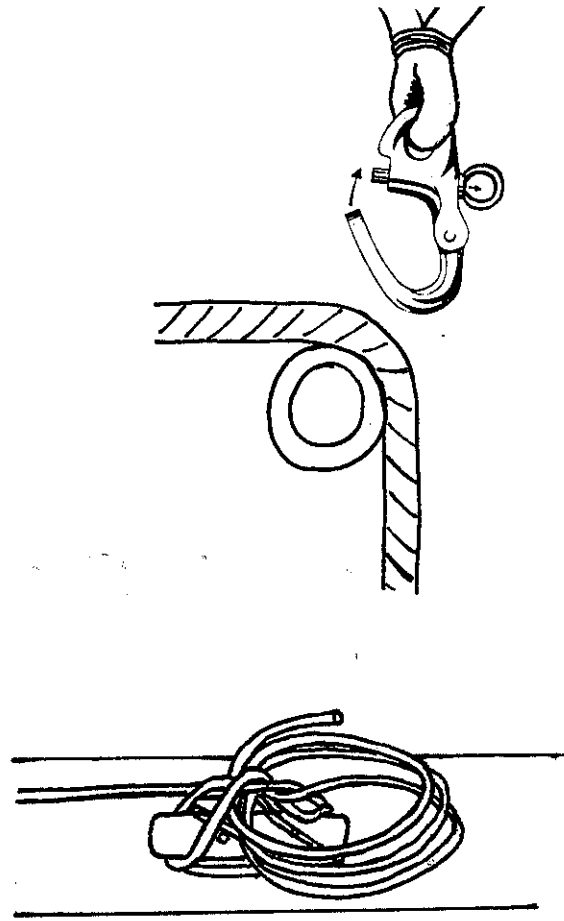
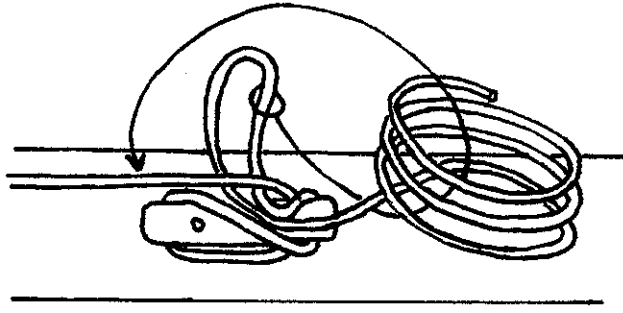

Klampestik

Anvendelse:

Skal tovværk gøres fast på en klampe, er der mange måder at gøre det på. Samlet kaldes de for KLAMPESTIK.

Klampestik, der låser fald og skøder fast, må IKKE bruges under normale forhold.

Et klampestik skal - som andre knob og stik - kunne holde og være let at løse.

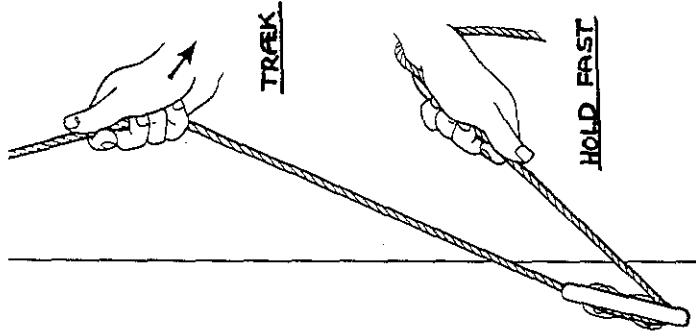

Sådan laves det:

På en mast:

1. Efter at man om klampen har STRAKT FALDET godt ("brækket det"),

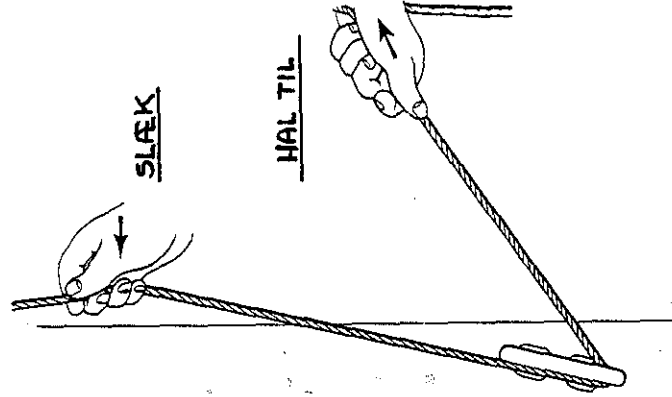

2. føres den frie part (tampen) HELE VEJEN RUNDT = videre rundt og OP om klampen på den modsatte side af den halende part, og derefter

3. OVER KORS = tværs over og NED om klampen og OP, og

4. IND BAG SIG SELV = ind bag faldet/den halende part med en bugt, som en slags slippestik.

5. Bugten hales så langt igennem, at den siden er lang nok til at hænge kvejlet (resten af tovværket) op i.

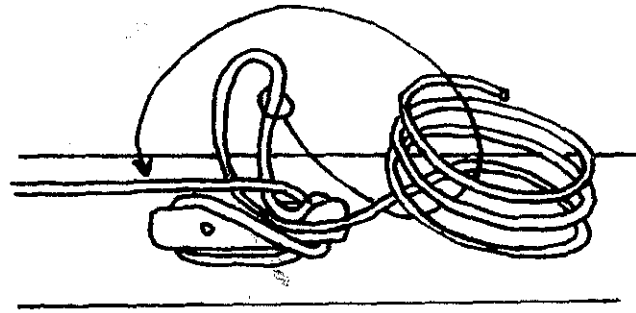

Der kvejles op således:

Begynd tæt ved klampen, idet du med den ene hånd lægger bugten bugt i den anden hånd.

Tovværket drejes samtidig mellem tommel- og pegefinger, så alle bugter er uden kinker (ottetaller).

c. Vrikning

At vrikke er spændende at kunne. Det ser let ud og er det også, når du først får rytmen og bevægelsen ind i hænder og arme.

Åren anbringes agter i åregaffel eller vrikkegat/skvætboard. Hvis du bruger en båd uden åregaffel eller vrikkegat agter, så kan man arrangere sig midlertidigt med en toværksløkke ude agter. Towværksløkken erstatter åregaffelen. (Dygtige "vrikkere" kan vrikke småbåde ved blot at bruge den ene hånd som "åregaffel" og den anden til at vrikke med).

Du kan enten stå op eller sidde ned og vrikke, men det er lettest at lære og udføre, når du står op.

I begyndelsen vil åren nok tit smutte ud af åregaffelen eller vrikkegattet for dig, og det er tegn på, at du ikke gør det helt rigtigt.

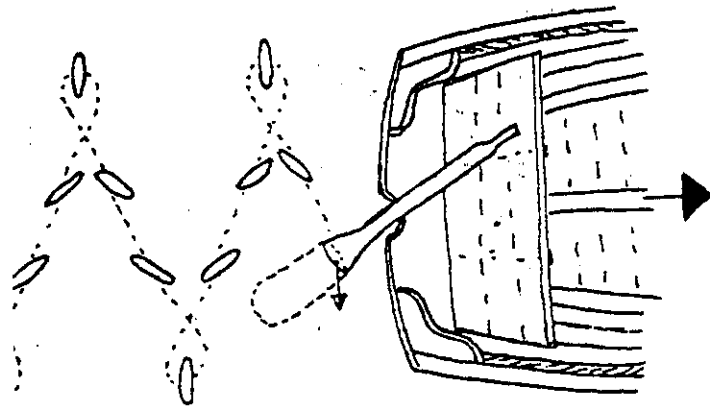
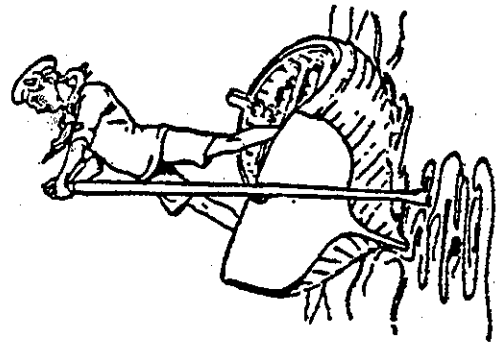

Nogen tror, at vrikkebevægelsen skal være meget hurtig, men det er slet ikke nødvendigt.

Se på tegningen, hvordan bevægelserne skal være, og før så åren roligt i 8-talsbevægelser fra side til side, idet du drejer åren ca. en kvart omgang jævnt til den ene side og tilsvarende en kvart omgang til den anden side.

Når du først har fået rytmen og bevægelsen ind i kroppen, er det skønt at vrikke en båd, og man kan næsten gøre det i søvne.

Selv en større båd kan vrikkes.

8. Andet

- a. Selv sætte og bjæрге fok og storsejl.
- b. Roning.
- c. Vrikning.
- d. Noget om natsejllads.
- e. Vagtinddeling og det at slå glas.

a. Selv sætte og bjæрге fok og storsejl.

Prøv en dag, når det er vejr til det, selv at sætte sejl. Du kan ligge ved en bøje eller evt. for anker, mens du gør det. Hvis vinden er ret ind i stævnen, kan du også gøre det ved broen derhjemme. Hvis du ikke allerede ved, hvordan du skal gøre, er du nødt til at anskaffe dig hæftet: "SØSPEJD II" for at læse mere om det. Se under pkt. 2a.

b. Roning

Dette område er mest beregnet for de af jer, der sejler i Ålborgjoller og delvis i Way-Farerjoller, men naturligvis også for de af jer, der har mulighed for at ro i andre både. Hvis du har lyst, kan man da også træne og bruge noget af teknikken i en mindre jolle.

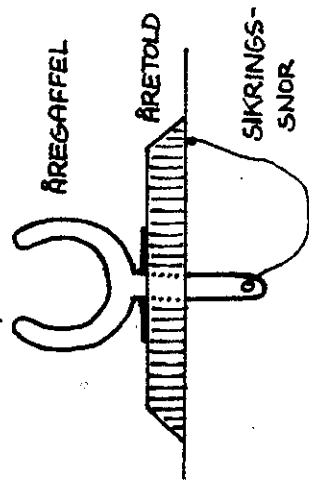
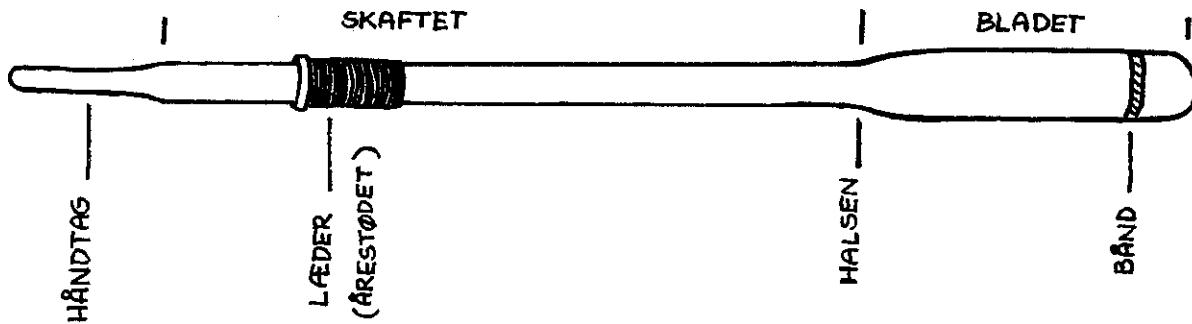

Der er forskellige kommandoer i forbindelse med roning. Du er nødt til at kende dem, hvis du skal være rogest på et rohold.

Siden lærer du sikker at være den, der dirigerer et rohold.

Rokommandoer:

1. "ÅRER UD" eller "KLAR VED ÅRERNE".

Årerne lægges med åreleder- en i åregafflen og holdes vinkel- ret og vandret ud fra båden med årebladet lodret. Således:

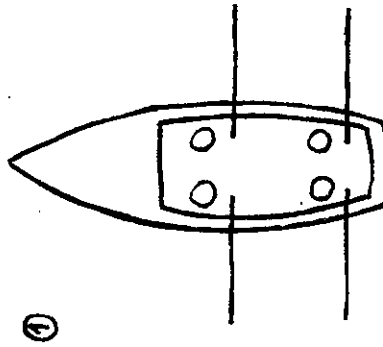

①

2. "KLAR TIL RONING" eller "KLAR TIL AT RO".
Årebladene føres fremad. Således:

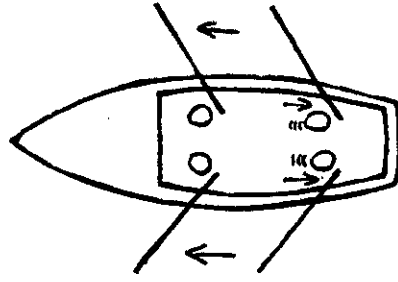

②

3. "RO VÆK".
2/3 af årebladet sættes i vandet, og roningen begynder. Således:

Når åren igen føres frem til et nyt tag, skal bladet i lodret stilling føres ca. vandret igennem luften ud for bådens ræling. Hvis den føres over vandret, kunne man få mistanke om, at du er ude på "at få ram på mågerne".

Skal det være helt korrekt, skal årebladet under tilbageføringen lægges vandret for at mindske luftmodstanden (dette kaldes at **skive** åren). Det er dog praktisk taget uden betydning i vore både.

Ligger båden stille, når roningen begynder, tages først 3 små åretag og derefter lange tag.

Under roningen holder alle takten efter **SLAGÅREN/TRÆKÅREN/SKIVÅREN**.

"Slag-åren"/"Træk-åren"/"Skiv-åren" er den agterste åre i STYRBORDS side.

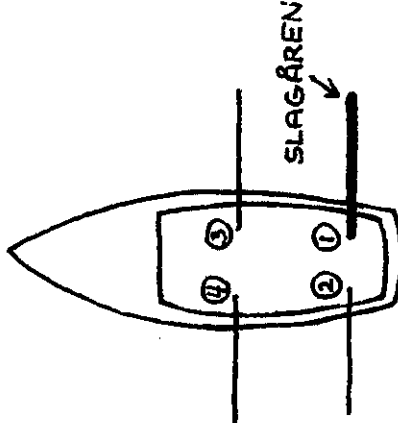

- ② holder takten efter ①
- ③ " " " " ①
- ④ " " " " ③ **el** ②

4. "HOLD INDE" eller "HOLD PÅ ÅRERNE".
Årerne løftes og holdes stille som under punkt 1.

5. "SÆT I" eller "ÅRERNE I VANDET".
Årebladet sættes i vandet og holdes ret ud fra skibssiden, så båden **langsomt** taber fart.

6. "SKOD" eller "SKOD VÆK OVERALT".
Man bliver siddende på sin plads, mens man ror den modsatte vej. Båden taber **hurtigt** farten.

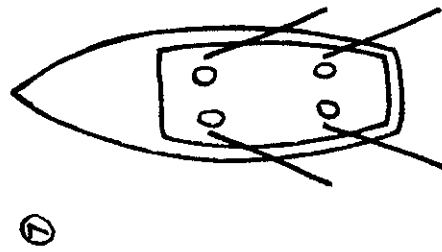

⑦

7. "ÅRERNE LANGSKIBS".
Med årebladet pegende agterud, føres årerne langs skibssiden, mens de stadig sidder i åregafflerne. Således:

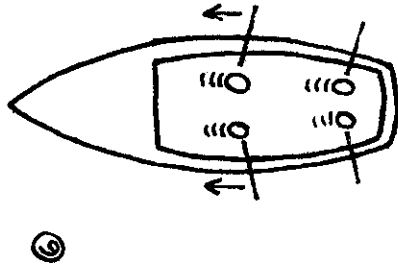

⑥

Har du efter dette fået lyst til læse/lære mere om roning, kan du læse om det i "SØSPEJD II" - pkt. 6a.

Tilrigning af storsejl på både med sprydrigning - uden bom:

1. SPRYDSTROPPEN lægges omkring masten på jeres sædvanlige sted (hvis I dypper den godt i havet inden, skrider den ikke så lett!).
2. Sæt SPRYDDET i stroppen, og
3. slæk på SPRYDSTAGSFALDET (»SPRYDJOLLEN«) så sprydstagen står i en vinkel på ca. 45 grader.
4. STORSEJLET rettes ud, og STORSEJLSFALDET rigges i FALDBARM, samtidig med,
5. at I rigger UDHALEREN på spryddet i NOKBARMEN på storsejlet. Brug ottetalsstik eller dobbelt halvstik om egen part.

6. Mens I nu langsomt haler i STORSEJLSFALDET og UDHALEREN, LIDSES (surres) FORLIGET til masten; sørg for ikke at stramme lidselinen, mens sejlet sættes, da det ellers kommer i bekneb. Når storsejlet er HELT I TOP

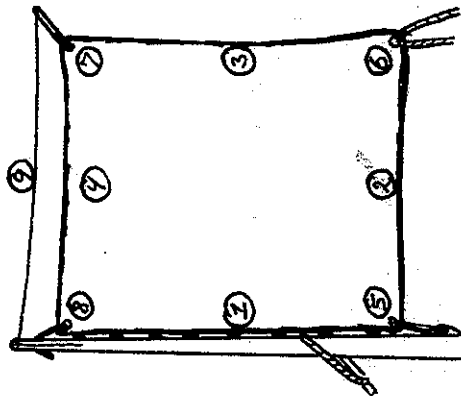

- 1 : Forlig
- 2 : Underlig
- 3 : Agterlig
- 4 : Overlig
- 5 : Halsbarm
- 6 : Skødebarm
- 7 : Nokbarm
- 8 : Faldbarm
- 9 : Sprydstagsfald / Sprydjolle

7. gøres STORSEJLSFALDET fast på klampen og kvejles pænt op (klampestik).

8. Nu strammer I forliget ved hjælp af NEDHALEREN, der er fastgjort til HALSBARMEN og LIDSELINEN tottes, så forliget sidder tæt til masten.

9. UDHALEREN på spryddet strækkes, gøres fast og kvejles op (klampestik).

Hvis sprydstagen sidder rigtigt, må der ikke være »rynker« i storsejlet.

I kan fjerne »rynkerne« ved enten at hæve eller sænke spryddet. Dette gøres ved at flytte lidt op eller ned med sprydstroppen.

Når sejlet står rigtigt, hales hjem på sprydstagsfaldet, indtil I skal lette.

Hvis jeres båd nu IKKE ER RIGGET MED SPRYDSTAGSFALD (»SPRYDJOLLE«), så sætter I sejlet på masten, som nævnt ovenfor. Derefter »fanger« I nokbarmen og sætter sprydstagen i og rejser den.

Trim som ovenfor!

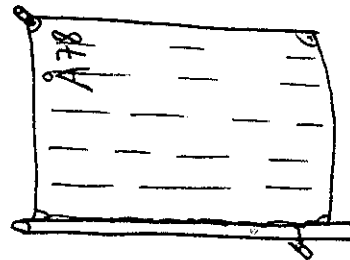
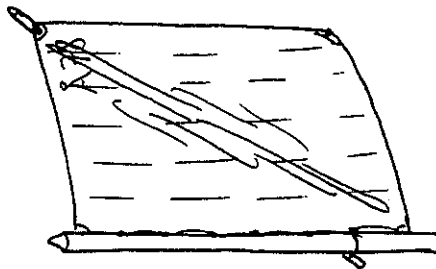
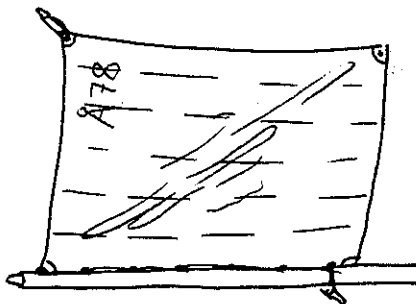

b. Letning fra bolværk for alle vindretninger med og uden brug af anker

Når du skal lette fra bolværk, sætter du dig lige et øjeblik på kajen og spekulerer over, hvordan letningen skal finde sted. Dette kommer an på vindretning og pladsforholdene i havnen.

Herefter fortæller du besætningen, hvad de skal lave: Peter snupper f.eks. fenderne, mens Susanne klarer fortøjningerne, og andre igen passer fokkeskøder og storskøde.

Alle mand sætter du til at passe på, at båden ikke tørrer (sejler/driver ind i bolværket eller andre både).

Lette med vinden bærende væk fra bolværket

Når sejlene er sat, og I er klar til at lette, må du sikre dig, at I ikke

generer andre fartøjer i havnebasinet, eller skibe på vej ind i havnen. Hvis der er fri bane, varskoer du:

»Klar til at lette!«

Besætningen, som du allerede har fortalt, hvad de skal lave, svarer:

»Er klar!«

Derefter tages fortøjningen af pulterten, og båden hales ind til bolværket. Fortøjningen anbringes på bolværket eller tages med.

På kommandoen:

»Lad fortøjningen gå!«

skydes stævnen udefter i den ønskede sejlrretning.

Der skal være HELT SLÆK PÅ SKØDERNE, så sejlene ikke trækker, før båden er drejet helt væk fra bolværket.

For at hjælpe stævnen udefter, BAKKES FOKKEN (hales i luv skøde). Når båden er væk fra vindøjet, OVERHALES FOKKEN (slækkes i luv, og hales i læ).

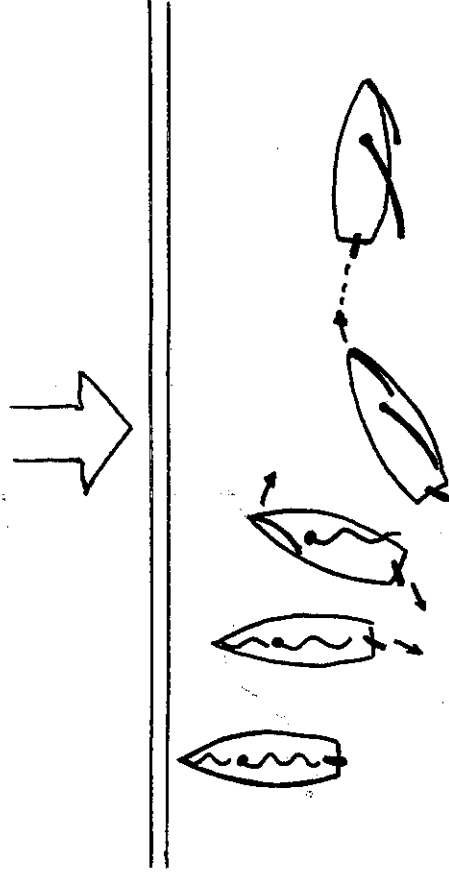

Du kommer af og til ud for at skulle lette fra et sted, hvor pladsen er for lille til normale manøvrer. Du kan så i stedet svaje 180 grader med fuld sejlføring om bådens egen akse ved hjælp af et SLIPTOV.

Du bakker fokken i luv side og SLÆKKER HELT UD PÅ STOR-SKØDET - (VIGTIGT!), mens du samtidig fører silptovet ned langs luv side, og når båden er vendt, lader du tovet slippe og sejler.

Letning med silptov bør indøves mange gange under rolige vindforhold. Det er en svær manøvre!

Hvis båden ligger MED ANKER UDE agter, kan I prøve først at hale ankeret op, mens båden endnu er fortøjet til bolværket.

Hvis dette ikke kan lade sig gøre, må du hale dig ud til ankeret og lette derfra.

Lette med vinden bærende ind mod bolværket:

Når vinden bærer ind mod bolværket, kan du ikke uden videre sætte sejl, for så vil båden sejle ind i bolværket.

Du må derfor vende båden mellem pælen eller hale den ud til ankeret.

Hvis det heller ikke kan lade sig gøre må du forhale båden (flytte båden langs bolværk eller pæle) til et sted, hvor du kan lægge båden i vinden og sætte sejl - ja, så må du i stedet for varpe båden fri af bolværket (flytte den ved hjælp af anker), så stævnen kommer til at ligge i vinden.

Herefter kan du sætte sejl, og du letter som ved ankerletning.

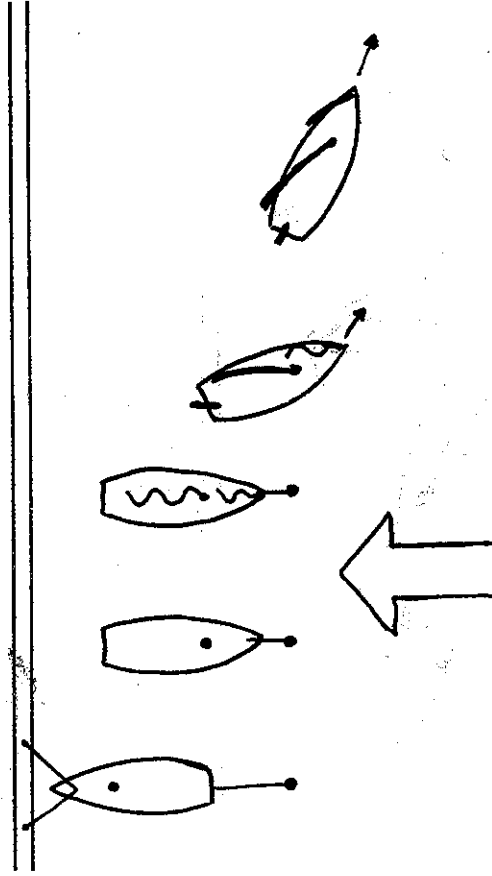

c. Sejltrimning ved de forskellige vindretninger

Hvordan skal sejlene stå, for at du udnytter vinden bedst?

Når du skal trimme sejlene, må du sørge for at sejle en støt (jævn, lige) kurs i den ønskede sejlretning.

For lettest at finde sejlrets rigtige trim, slækker du så meget på sejlet, at dette begynder at blæse eller leve i sejlrets forlig, og derpå haler du hjem i skødet, indtil det netop står fuldt igen.

»At trimme sejl« betyder altså »at stille sejlene«, så de giver båden den bedst mulige fart på den kurs, du vil sejle.

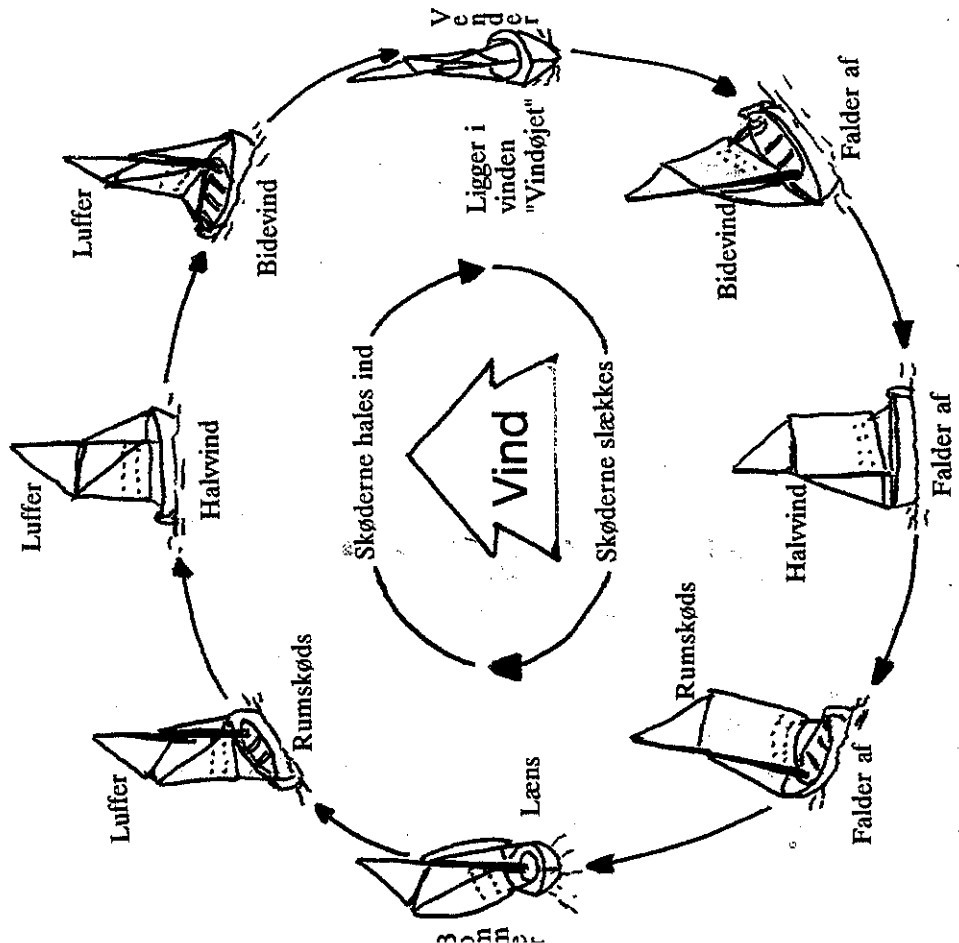

Sejlads under forskellige vindretninger:

VINDØJE:

Det sted hvorfra vinden blæser.

BIDEVIND:

De kurser, der ligger ca. 45 grader = 4 streger fra vindøjet, enten med vinden **STYRBORD IND** = »sejle på bagbords bov«, eller med **VINDEN BAGBORD IND** = »sejle på styrbords bov«.

Det er muligt, at I kan sejle »tætere« eller »højere« til vindøjet, hvilket er det samme som, at vinklen bliver mindre. Det er afhængig af bådens konstruktion, men går båden i stå, så sejler I for »højt«!

Hvis det kan hjælpe dig, så forestil dig dit sejl som et spejl, og tænk på vinden som en lysstråle. »Spejlet« skal altid stå så »lysstrålen« bliver kastet lige agterud.

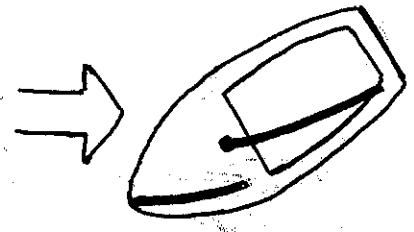

HALVWIND

(»Tværs«): Du har vinden **VINKELRET** ind på bådens længderetning = »tværs om styrbord« eller »tværs om bagbord«.

LÆNS/AGTENVIND

(»Plat for gat/plat læns«): Vinden lige agten ind.

FORAN FOR TVÆRS:

Alle vindretninger mellem bidevind og halvwind = »foran for tværs om styrbord« eller »foran for tværs om bagbord«.

AGTENFOR TVÆRS (Rumskøds):

Alle vindretninger mellem halvwind og læns. = »agten for tværs om styrbord« eller »agten for tværs om bagbord«.

Sådan sejler du BIDEVIND:

Ved bidevindssejlads haler du skøderne så meget hjem - eller næsten så meget - du kan, således at skødarmen eller bomnoken (den yderste ende af bommen) er inde over det løe hjørne af cockpitet, mens fokkens skødarm flugter med skødeviserne i løe. (Dette skal optages som en meget grov regel).

Bidevindskursen finder du ved at SKÆRPE/LUVE OP = gå tættere til vinden. Luv op til båden retter sig op, og båden sejler med blafrende sejl i vinden. Herefter falder du langsomt af til båden atter krænger.

Det er bidevindskursen!

Oftentimes er man tilbøjelig til at falde for meget af under bidevindssejladsen, men du kan kontrollere kursen regelmæssigt ved at skærpe op som nævnt ovenfor. Hvis båden da ikke retter sig op, er du faldet alt for meget af fra bidevindskursen. Efterhånden som du bliver en dygtig bidevindssejler, holder du bidevindskursen ved en gang imellem at skærpe/luve op, indtil forliget på enten fokken eller stor-sejlet begynder at blafre, og herefter falder du ganske lidt af igen. Samtidig skal du naturligvis passe på, at du ikke sejler for tæt til vinden, da du derved mister megen fart; man kalder det også »at pine højde«; det vil altså sige, at »skivet« både skal krænge passende og samtidig have god fart. Du mærker det tydeligt, når det går derudad.

Sådan sejler du FORAN FOR TVÆRS:

Er sejladet ved alle vindretninger mellem bidevind og halv vind. Sejlene trimmer du til kursen ved at slække ud, til de begynder at leve ved forligene. Herefter haler du så meget hjem, at sejlene lige netop trækker fuldt ud.

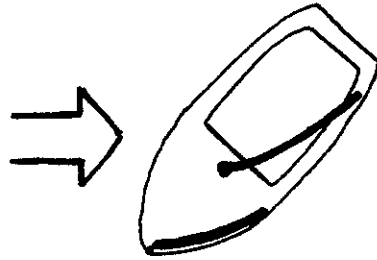

Sådan sejler du HALV VIND:

»Halvind« kaldes også »vinden tværs«, og det er sejladet med vinden vinkelret på skibets længderetning. Du trimmer sejlene som ved »foran for tværs«. En sejlbåds største fart opnås normalt ved vindretninger omkring halv vind.

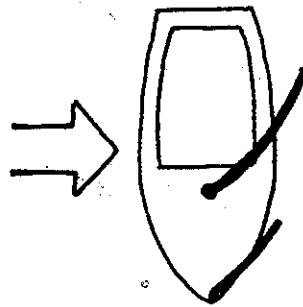

Sådan sejler du AGTEN FOR TVÆRS:

»Agt« for tværs kaldes også »rumskøds« og er sejladet ved alle vindretninger mellem halv vind og læns.

STORSEJLET slækker du mere end ved halv vind, således at vinden rammer ca. vinkelret på sejlfladen.

HUSK kinking-strappen (bommedhalet), hvis I har en sådan!

FOKKEN slækker du også så meget, at den lige netop står uroligt.

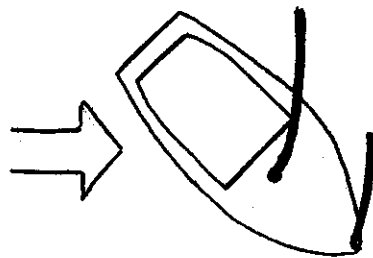

Sådan sejler du LÆNS:

At sejle læns kaldes flere forskellige ting. F.eks.: »Vinden agtenind«, »løbe for vinden« eller »plaf for gat«.

Du sejler altså med vinden agten ind.

At sejle »på slør« betyder, at du sejler på kurser mellem »agten for tværs« og »læns«.

STORSEJLET slækkes helt ud, idet du dog tager hensyn til, hvordan sejlene står i forhold til siderstagen (vanterne) og eventuelt salingshorn, idet der kan opstå unødigt slitage (skamfilning). HUSK kinking-strappen (bommedhalet), hvis I har en sådan!

FOKKEN kan du med fordel spille til luv. Se også senere under punkt 2el

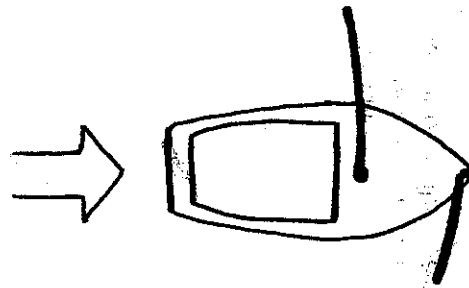

d. Stagvending og bomning

Hvis I skal krydse (sejle mod vinden), skal der laves mange STAGVENDINGER, og det er vigtigt, at du hurtigt bliver klar over, hvordan det foregår.

Ved en STAGVENDING forstås man en vending, hvor vinden skifter side over forstøget, det vil sige du vender båden gennem vindøjlet.

Ved alle manøvrer er det vigtigt, at ALLE ved, HVAD der skal ske, og derfor giver rorgænger (fartøjsføreren?) altid et højt og tydeligt varsko (kommando), og besætningen svarer eller gentager, så rorgænger er klar over, om man ved, hvad der skal foregå. Det kan f.eks. foregå på denne måde:

Stagvending:

(R = rorgænger, G = gast).

1. R: »Klar vendel!«
Besætningen (gasterne) gør KLAR VED SKØDERNE, hvilket vil sige, at man med ét ryk løsner slippestik på klampe, gør skøde fri af frølår eller selvlåsende klampe, dog kun fokken hvis det ikke er nødvendigt med storskødet.

Det slæk, der er på fokkeskødet i luv side, hales hjem. Når dette er gjort, melder du og den øvrige besætning:

2. G: »Er klar!«, eller »Klar er!«

3. R: »Læl!«

Rorgænger skubber der efter RORPINDEN ned i læ/i borde (samme side, som sejlet står), og samtidig slækkes fokkeskødet, eventuelt storskødet (afhængig af bådtype).

Idet båden drejer op i vinden og forbi vindøjlet, hales fokkeskødet i modsatte side hjem i takt med vendingen og gøres fast, og man sejler videre på den nye bow.

Hvis STORSKØDET skal flyttes fra den ene side til den anden, gøres det samtidig, og naturligvis hales det derefter hjem igen, (på Aalborgjollen). Eventuelt kan gasten melde:

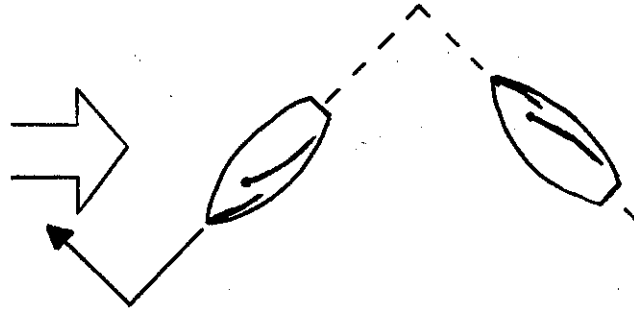

4. G: »Er fast!«, eller »Skødet gjort fast!«

Det kan være nødvendigt »at bakke« båden rundt, og det betyder, at rorgænger efter kommando: »Læl!« (nr. 3) kommer med en ekstra kommando lige, når båden ligger i vindøjlet, nemlig:

3a. R: »Bak fokken!«

– og så skal FOKKEN hales på ny i SAMME side, som den netop havde været halet i. Når rorgænger skønner, at båden kommer godt nok rundt i vendingen, varsko:

3b. R: »Lad fokken gå over!«

– og gasten slækker lynhurtigt FOKKESKØDET, og I fortsætter vendingen som før.

TRÆN disse vendinger mange gange i roligt vejr og på »fladt vand«, så I virkelig kan vende i hårdt vejr og høj sø.

Bomning:

Ved en BOMNING forstås en vending med vinden agtenind; en vending hvor vinden skifter side over agterstavnen.

Når du udfører bomningen, skal båden sejle på læns. Bomningen starter du med kommando: »Er klar!«, eller »Klar er!«

1. R: »Klar bommel!«

2. Besætningen svarer: »Er klar!«, eller »Klar er!«

3. Derpå trækker du RORPINDEN op til luv og haler SAMTIDIG STORSEJLET helt hjem. I samme øjeblik sejlet føres over (går fra den ene side til den anden), varsko:

4. R: »Vi bommer!«
- og du slækker HURTIGT ud på skødet.

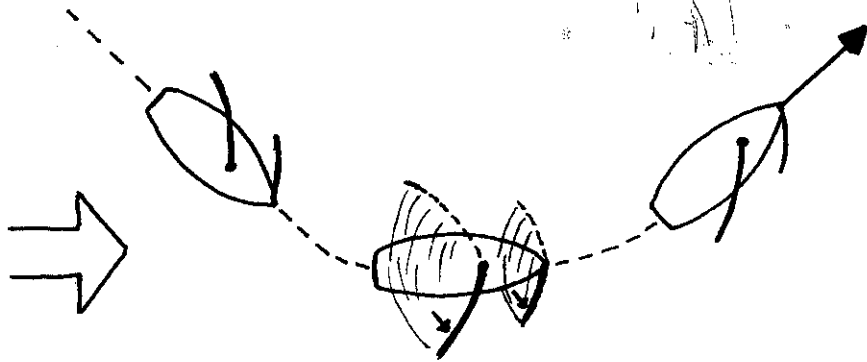

Du bør give lidt efter i skødet, så grejet ikke bliver for hårdt belastet. Du bør også sørge for, at skødet kan løbe frit, det vil sige, at hverken ben, fingre, hoved eller andet må være viklet ind i skødet, mens bomningen foregår, for når rykket i skødet kommer, kan dette være hårdt.

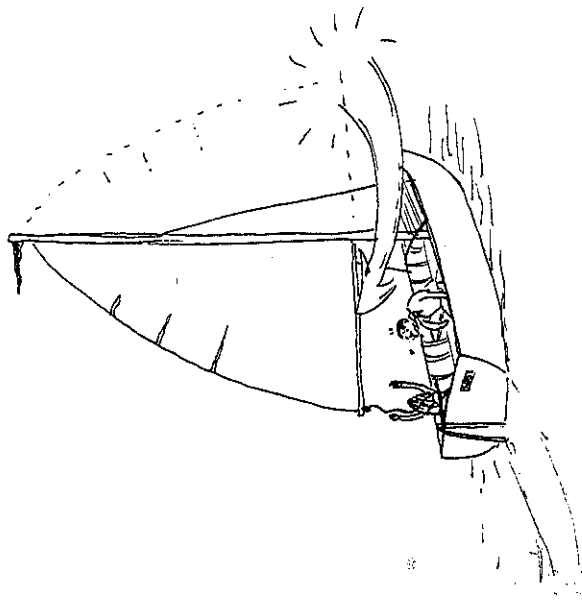

FOKKEN er lettere at skifte, idet der ikke er nogen bom eller spryd at tage hensyn til. Har I sejlet med SPILERSTAGE, tager du denne ned før bomningen påbegyndes. Før du slækker fokkeskødet, skal du huske at have hold i skødet i den modsatte side, så fokken ikke blæser fremefter og risikerer at blive snoet om forstaget.

I frisk vejr kan det give et mærkbart ryk, idet bommen eller spryddet går over.

BOMNINGEN SKAL UDFØRES, NÅR DU HARTOPFART PÅ BÅDEN OG DERMED MINDST VINDPRES.

Besætningen skal desuden være vaks til at skifte side, og hvis båden ikke har fast køl, skal sværdet eller sænkekølen være trukket helt op, for at jollen ikke skal »falde« over det/den og kæntré.

BEMÆRK:

I hårdt vejr kan det være forbundet med risiko for båd og mandskab at foretage en bomning. Derfor tilrådes en stagvending i stedet for.

Det kan imidlertid være temmelig umuligt at stagvende i hårdt vejr, og derfor SKAL man kunne foretage en bomning, så indøv bomnings-manøvren mange gange i stille vejr, så I virkelig behersker den, hvis det bliver nødvendigt at benytte den i hårdt vejr med kraftig sø og måske stærk strøm.

»KOVENDING« - ja, sådan kalder man også sommetider en bomning. Det skyldes en sammenligning med køerne, der på markerne i dårligt vejr som regel står med bagen (»agterenden«) mod vinden; altså ligesom vi vender vores »skiv« med agterenden mod vinden.

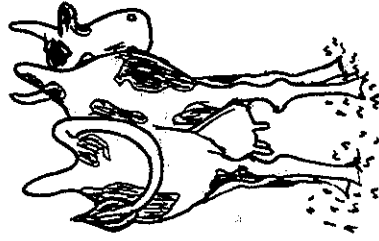
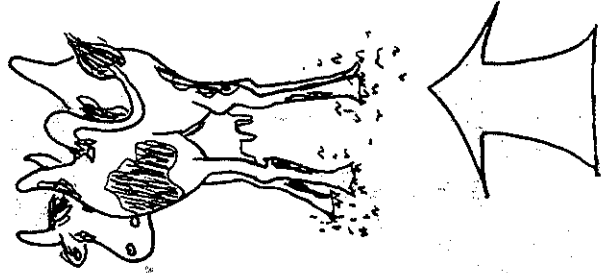

- Slæk i STORSEJLSFALDET og sænk STORSEJLET så meget, at det svarer til, at sejlet mindskes med 1 reb.

- Gør NEDHALEREN (fastgjort i halsbarmen) løs og rig den i NY HALSBARM.

- Flyt tilsvarende STORSKØDET til NY SKØDBARM.

- Sænk SPRYDSTAGEN, imens den sidder i sprydstoppen på masten.

- Stræk forliget med NEDHALEREN, og regulér spryd, så sejlet ikke rynker.

- UNDERLIGET PÅ STORSEJLET rulles omhyggeligt op til første række rebknytninger svarende til 1 reb.

Blind rebknytningerne parvis sammen omkring det nye underlig af sejlet. Brug råbåndsknøb! (Dette kan gøres, mens der sejles videre).

ellers

- Hal hjem på SKØDERNE og sejl videre.

- Tot SPRYDJOLLE/SPRYDSTAGSFALDET OP.

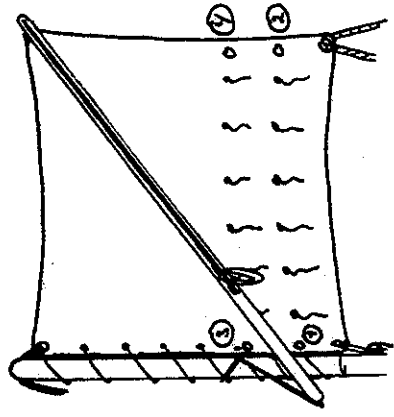

- 1 : Ny halsbarm, 1. reb
- 2 : Ny skødebarm, 1. reb
- 3 : Ny halsbarm, 2. reb
- 4 : Ny skødebarm, 2. reb

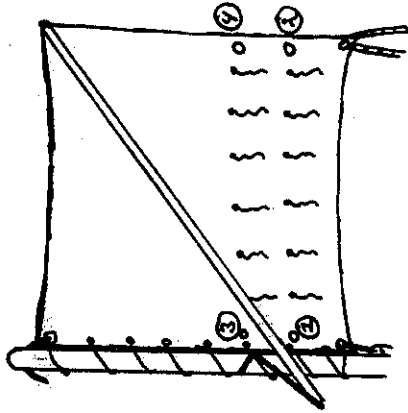
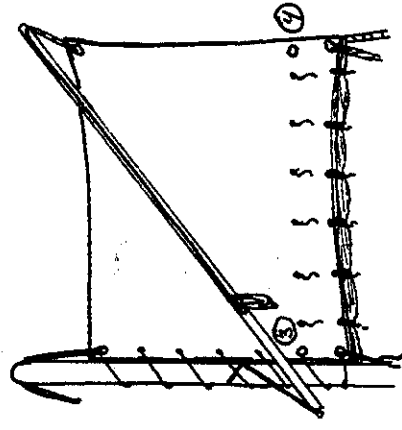

- 1 : Ny halsbarm, 1. reb
- 2 : Ny skødebarm, 1. reb
- 3 : Ny halsbarm, 2. reb
- 4 : Ny skødebarm, 2. reb

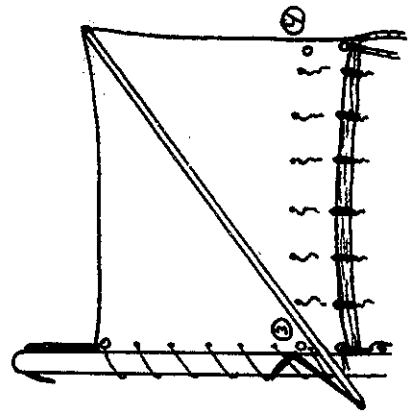

2. Rebning af STORSEJL UDEN BOM: (Sprydrikket storsejl):

UDEN SPRYDJOLLE/SPRYDSTAGSFALD:

- FALD AF for vinden til foran tværs, og sejl videre for fokken alene; SLÆK lidt på STORSKØDET!

- RIG SKØDET AF SKØDBARM, og gør det fast i NY SKØDBARM.
- RIG HALSBARM af, og gør NY HALSBARM fast i dækket ved forstaget.
- RUL UNDERLIGET af fokken omhyggeligt sammen til første række rebknytninger, idet »snipperne« (hals- og skødbarm) rulles ind i sejlet.
- REBKNYTTELSERNE bindes parvis sammen om fokkens nye underlig. Brug råbåndsknøb.
- Sæt Fokken på ny.
- Hal hjem på SKØDERNE og sejl videre, men kig lidt efter, om underliget står rigtigt.

- RIG SKØDET AF SKØDBARM, og gør det fast i NY SKØDBARM.
- RIG HALSBARM af, og gør NY HALSBARM fast i dækket ved forstaget.
- RUL UNDERLIGET af fokken omhyggeligt sammen til første række rebknytninger, idet »snipperne« (hals- og skødbarm) rulles ind i sejlet.
- REBKNYTTELSERNE bindes parvis sammen om fokkens nye underlig. Brug råbåndsknøb.
- Sæt Fokken på ny.
- Hal hjem på SKØDERNE og sejl videre, men kig lidt efter, om underliget står rigtigt.

- RIG SKØDET AF SKØDBARM, og gør det fast i NY SKØDBARM.
- RIG HALSBARM af, og gør NY HALSBARM fast i dækket ved forstaget.
- RUL UNDERLIGET af fokken omhyggeligt sammen til første række rebknytninger, idet »snipperne« (hals- og skødbarm) rulles ind i sejlet.
- REBKNYTTELSERNE bindes parvis sammen om fokkens nye underlig. Brug råbåndsknøb.
- Sæt Fokken på ny.
- Hal hjem på SKØDERNE og sejl videre, men kig lidt efter, om underliget står rigtigt.

AL REBNING SKAL TRÆNES OG TRÆNES.
 Det er besværligt, men giver borus i den sidste ende.
 Er det vindstille en dag, hvor du alligevel skulle have været ude at sejle, så prøv sammen med dine kammerater at træne rebning af sejl.

Prøv også at rebe en dag, hvor det ikke er strengt nødvendigt, men hvor det dog alligevel blæser en del; blot for at prøve det under pres.

3. Rebning af FOK på ALLE både:

Inden rebning påbegyndes, falder I så meget af, at skibets bevægelser bliver roligere.

- Slæk FOKKESKØDET, når I er klar til at bjærge fokken.

- Ned med FOKKEN, og hal eventuelt i FOKKESKØDET igen; så undgår I at fokken går i vandet.

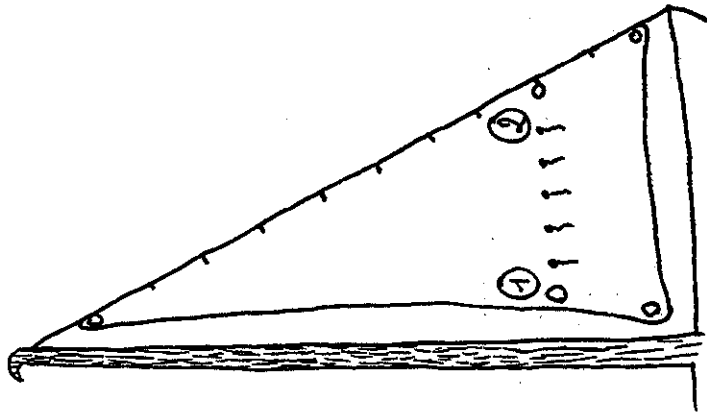

1 : Ny skødebarm, 1. reb
 2 : Ny halsbarm, 1. reb